

Scheda tecnica piatti rettangolari

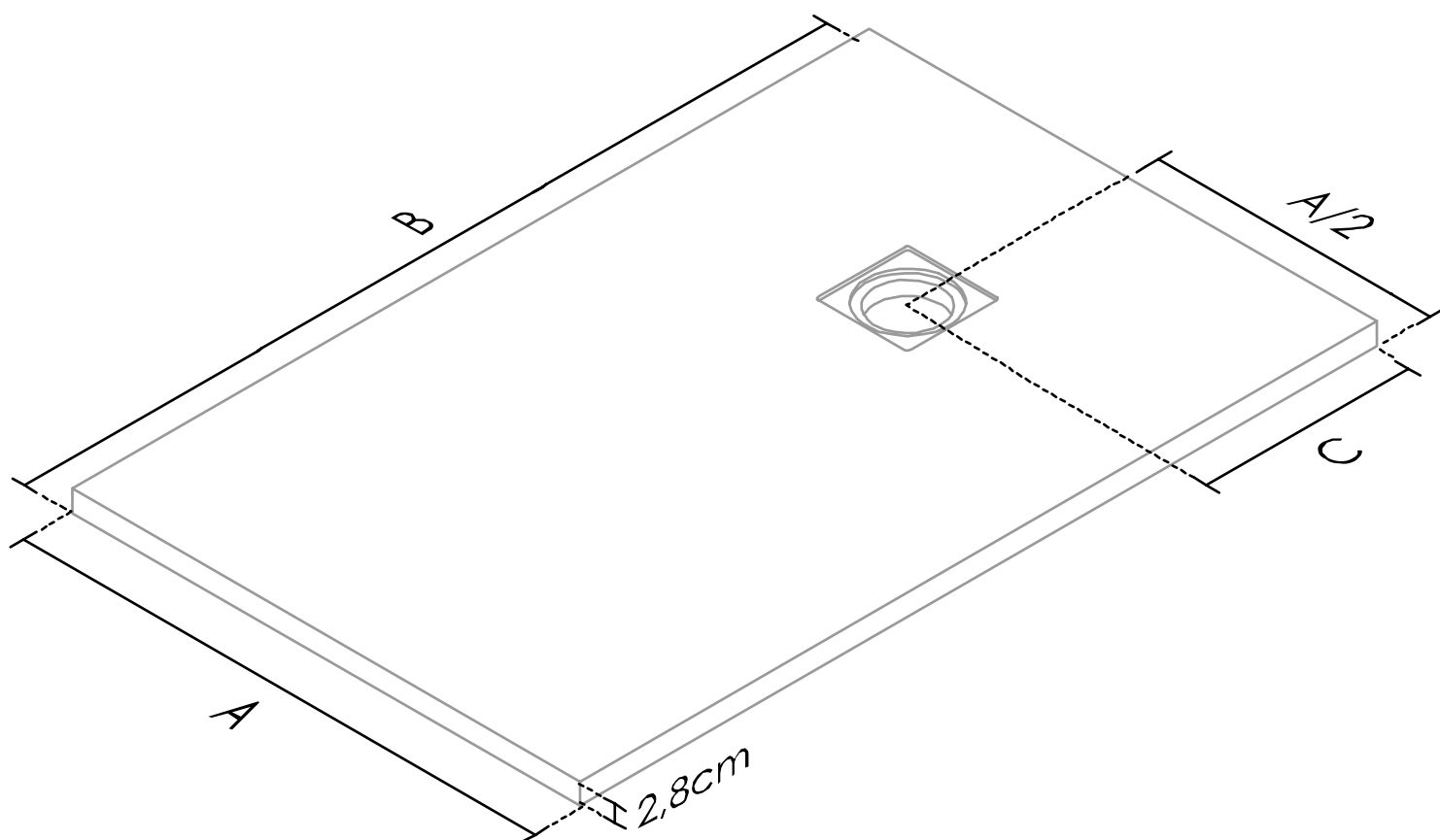

Distanza c dal bordo (in cm)

A \ B	80	90	100	110	120	130	140	150	160	170	180	190	200
70	30	30	30	30	30	35	35	35	40	40	40	45	45
80	30	30	30	30	30	35	35	35	40	40	40	45	45
90	30	30	30	30	30	35	35	35	40	40	40	45	45

Note importanti sull'installazione

- Il piatto va installato su un massetto d'appoggio che copra l'intera superficie del piatto. Avendo cura di lasciare l'incavo della piletta il più piccolo possibile in modo da dare maggior sostegno al piatto.
- Prima d'incollare il piatto al massetto verificare, versando dell'acqua sul piatto, che quest'ultima vada verso lo scarico.
- Il piatto va incollato al massetto utilizzando un adesivo sigillante elastico poliuretano.
- Ad installazione terminata se il bagno va piastrellato o vanno fatti altri lavori, proteggere tutta la superficie del piatto (ad esempio con il cartone dell'imballaggio stesso).

Scheda tecnica piatti quadrati

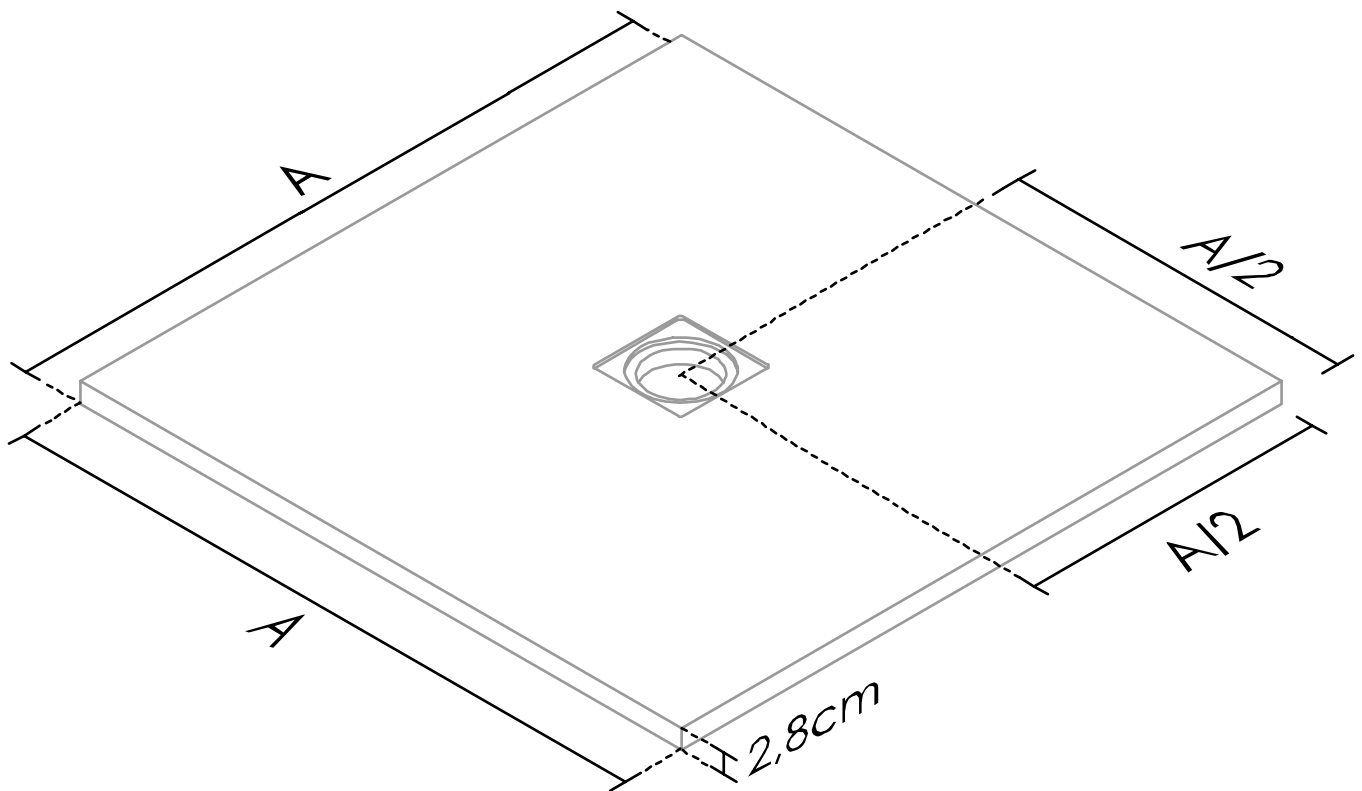

Misure (in cm)

A	C
70	35
80	40
90	45

Note importanti sull'installazione

- Il piatto va installato su un massetto d'appoggio che copra l'intera superficie del piatto. Avendo cura di lasciare l'incavo della piletta il più piccolo possibile in modo da dare maggior sostegno al piatto.
- Prima d'incollare il piatto al massetto verificare, versando dell'acqua sul piatto, che quest'ultima vada verso lo scarico.
- Il piatto va incollato al massetto utilizzando un adesivo sigillante elastico poliuretano.
- Ad installazione terminata se il bagno va piastrellato o vanno fatti altri lavori, proteggere tutta la superficie del piatto (ad esempio con il cartone dell'imballo stesso).

Scheda tecnica piatti semicircolari

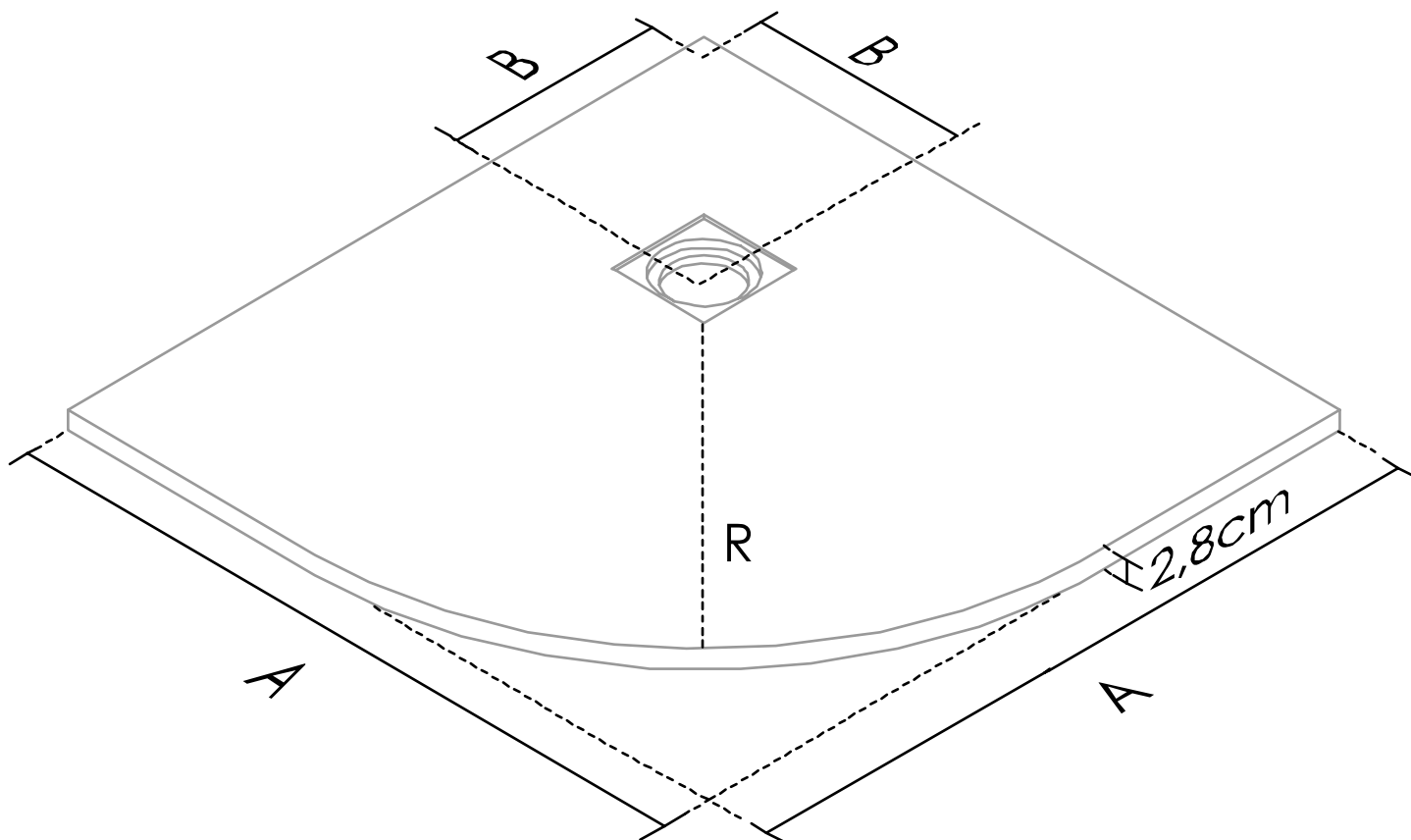

Misure (in cm)

A	B	R
80	xx	55
90	xx	55

Note importanti sull'installazione

- Il piatto va installato su un massetto d'appoggio che copra l'intera superficie del piatto. Avendo cura di lasciare l'incavo della piletta il più piccolo possibile in modo da dare maggior sostegno al piatto.
- Prima d'incollare il piatto al massetto verificare, versando dell'acqua sul piatto, che quest'ultima vada verso lo scarico.
- Il piatto va incollato al massetto utilizzando un adesivo sigillante elastico poliuretano.
- Ad installazione terminata se il bagno va piastrellato o vanno fatti altri lavori, proteggere tutta la superficie del piatto (ad esempio con il cartone dell'imballaggio stesso).