

# Codice Dianflex: 110-16054

## ART. DKITMSH04

## KIT MISCELATORE AD INCASSO CON DOCCETTA SHUT-OFF E SUPPORTO LATERALE

\* Misure in mm

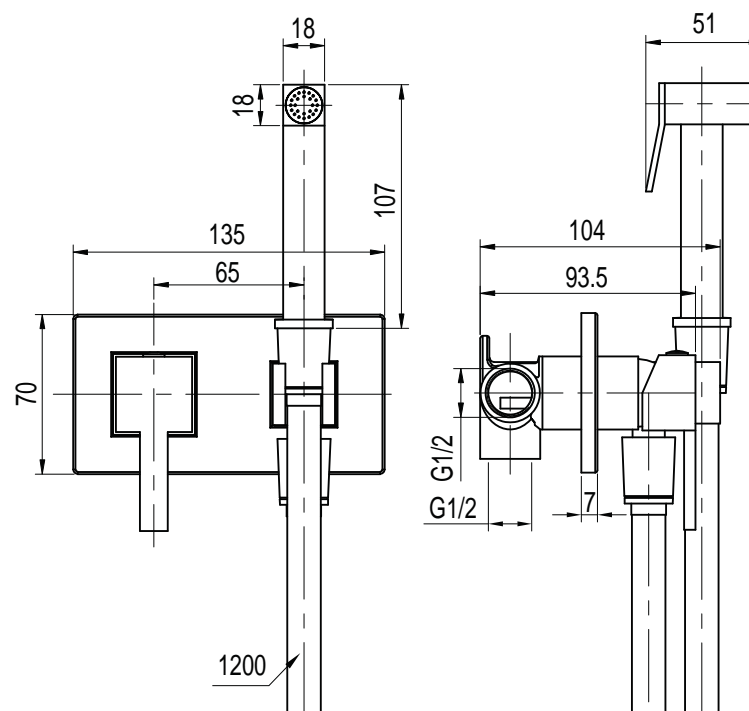

### CARATTERISTICHE TECNICHE

Pressione Min.	1 Bar
Pressione Max	5 Bar
Temperatura Min.	5°C
Temperatura Max	60°C

### DESCRIZIONE COMPONENTI

- Miscelatore incasso quadrato in ottone cromato con supporto laterale.
- Leva in metallo cromato.
- Piastra in acciaio cromato.
- Doccetta quadrata in ottone cromato con pulsante a rilascio.
- Tubo doccia silver quadrato da 120 cm.