

Ciambelle rialzate

Art. HH 270 CIAMCO

Ciambella rialzata con coperchio
Universale h. cm.10 trattamento
antibatterico.

*Universal rubber ring h. cm.10 raised
antibacterial treatment.*

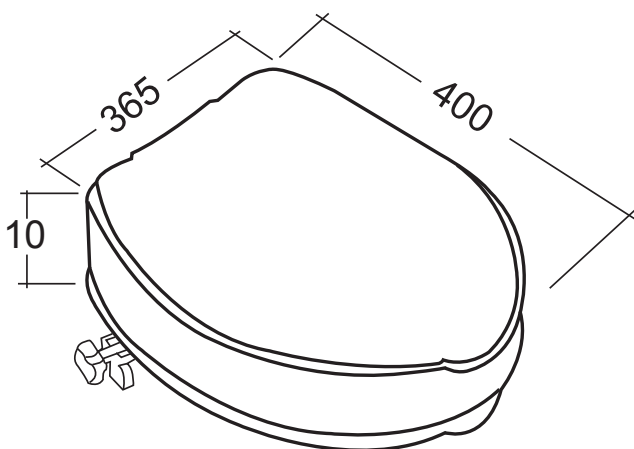

Specifiche Tecniche

Capacità di tenuta:

200 kg

Ciambella rialzata h. cm.10
con apertura frontale in pla-
stica.